

Wciągarka PLANETA - PLH PREMIUM

Prezentujemy nową ulepszoną wersję wciągarek z serii PLH Premium. Mechanizm napędowy, oraz obudowa hamulca zostały wzmocnione, a obudowa dodatkowo chromowana, co czyni wciągarkę jeszcze bardziej niezawodną. Udźwig do 9,0 ton.

System swobodnego podciągania wolnego łańcucha

System swobodnego wciągania wolnego łańcucha umożliwia zwijanie dowolnej długości łańcucha bez obciążenia, co pozwala zaoszczędzić czas pracy

Łańcuch

Wciągarka wyposażona jest standardowo w galwanizowany 1,5 metrowy łańcuch, odpowiadający normie DIN EN 818 - 7 - T. Inna długość łańcucha na życzenie.

Prowadnica

Dopasowana prowadnica z chromowanej stali utrzymuje łańcuch w stałej gotowości do pracy i zapobiega przedostawaniu się zanieczyszczeń oraz wilgoci.

Zabezpieczony uchwyt

W celu zapobiegnięcia wypadkom końcówkę dźwigni pokryto warstwą zabezpieczającą.

Zalety techniczne:

Dźwigenka łatwa w użyciu, tarczowy hamulec bezpieczeństwa, galwanizowane części łączące, hak wyposażony w zabezpieczenie dużo poręczna i zamknięta rozetka.



Zintegrowana prowadnica

Nowość!
Zabezpieczenie haka

Chromowana obudowa!
Ochrona antykorozyjna

Na życzenie zabezpieczenie przeciążeniowe jako sprzęgło



6 t

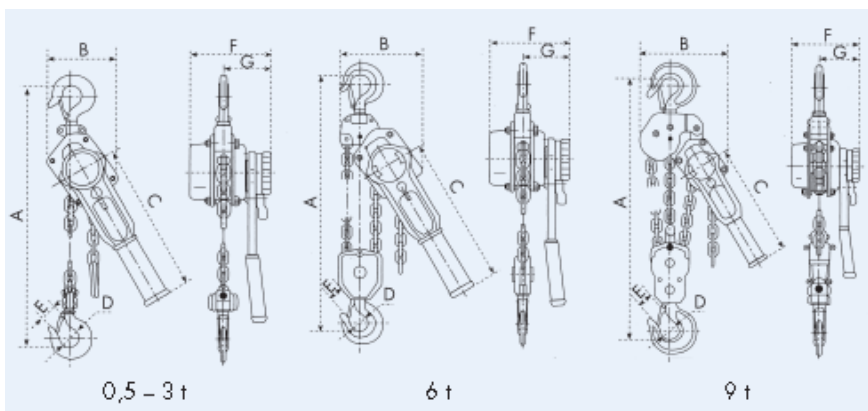

TYP	PLH PREMIUM ...	0,5	0,75	1,5	3	6	9
Udźwig	t	0,5	0,75	1,5	3	6	9
Wysokość podnoszenia	m	1,5	1,5	1,5	1,5	1,5	1,5
Minimalna wysokość(A)	mm	300	330	400	520	640	795
Nacisk na dźwignię	daN	24	26	29	33	37	42
Ilość przeloeń łańcucha		1	1	1	1	2	3
Wielkość łańcucha	mm	5 x 15	5,6 x 17	7,1 x 21	10 x 28	10 x 28	10 x 28
B(wymiary)	mm	118	132	145	199	230	338
C	mm	253	278	378	388	388	388
D	mm	31	35	42	50	53	67
E	mm	24	27	33	40	42	53
F	mm	143	148	173	200	200	200
G	mm	86	87	99	112	112	112
Waga wciągacza przy st. wysokości podnoszenia	kg	5,6	6,5	10,2	22	34	45
waga dod. m. łańcucha	kg	0,6	0,7	1,1	2,2	2,2	2,2
Nr kat. PLH z 1,5 m łańcuchem		G10030	G10031	G10032	G10033	G10034	G10035
Nr kat. metra bie. łańcucha		G10036	G10086	G10087	G10025	G10037	G10038